

# Transakcionální teorie a velkoobchod

## Sklady

## Soustava osídlení



**SILESIAN  
UNIVERSITY**  
SCHOOL OF BUSINESS  
ADMINISTRATION IN KARVINA

**Ing. Radka Bauerová, Ph.D.**

Seminář č. 8

13. a 15. 4. 2021

# CÍLE SEMINÁŘE

---



SLEZSKÁ  
UNIVERZITA  
OBCHODNĚ PODNIKATELSKÁ  
FAKULTA V KARVINĚ

1. Procvičení teoretických znalostí z oblasti velkoobchodu (funkce, druhy VO, druhy využívaných skladů)
2. Pokyny k diskuzi ke zpracovaným seminárním pracím
3. Pochopení významu transakční teorie pro praxi prostřednictvím konkrétního případu



# PROCVIČENÍ TEORETICKÝCH ZNALOSTÍ Z PŘEDNÁŠKY

---



SLEZSKÁ  
UNIVERZITA  
OBCHODNĚ PODNIKATELSKÁ  
FAKULTA V KARVINĚ

Jak byste definovali **velkoobchod**, kdo jsou jeho **dodavatelé/odběratelé** a jaké **funkce** velkoobchodu znáte?

## Funkce velkoobchodu

- Prodej a propagace, nákup a tvorba obchodního sortimentu, nákup ve velkém, skladování, přeprava, financování, přenos rizika, tržní informace, manažerské služby a poradenství



# PROCVIČENÍ TEORETICKÝCH ZNALOSTÍ Z PŘEDNÁŠKY

Jedním z úkolů obchodu je zajistit efektivní směnu zboží a služeb mezi zúčastněnými ekonomickými subjekty.

Jak je s tím spojená **transakční teorie**? Pro jakou kombinaci šířky a hloubky sortimentu je vhodné použít **prostředníka**?

Bez prostředníka:

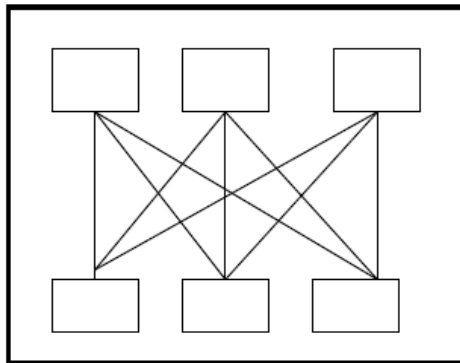

$$TN = m \times n$$

S prostředníkem:

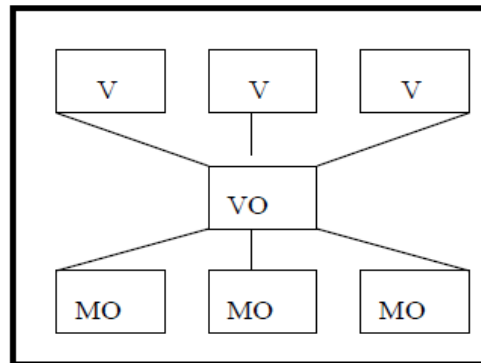

$$TN = m + n$$

# VÝPOČET TEORETICKÉ ÚSPORY TRANSAKČNÍCH NÁKLADŮ

Vypočtete **teoretickou úsporu transakčních nákladů (TNu)** v případě, že v určité lokalitě působí **8 výrobců a 65 maloobchodníků**. Jaká bude tato úspora, jestliže zprostředkovatelskou funkci bude zajišťovat **1 velkoobchod**?

# PROCVIČENÍ TEORETICKÝCH ZNALOSTÍ Z PŘEDNÁŠKY

---



SLEZSKÁ  
UNIVERZITA  
OBCHODNĚ PODNIKATELSKÁ  
FAKULTA V KARVINĚ

Jaké druhy skladů dle stupně mechanizace znáte?

**Ruční sklad**

**Mechanizovaný  
sklad**

**Vysoce mechanizovaný  
sklad**

**Automatizovaný sklad**

**Plně automatizovaný sklad  
(například Makro)**

---



# PŘÍKLAD AUTOMATIZOVANÉHO SKLADU - Alibaba



SLEZSKÁ  
UNIVERZITA  
OBCHODNĚ PODNIKATELSKÁ  
FAKULTA V KARVINĚ



Odkaz na video: <https://www.youtube.com/watch?v=FB14Y55V2Z4>

# PŘÍKLAD PLNĚ AUTOMATIZOVANÉHO SKLADU - distribuční centrum mražených pekařských výrobků



SLEZSKÁ  
UNIVERZITA  
OBCHODNĚ PODNIKATELSKÁ  
FAKULTA V KARVINĚ



Odkaz na video: <https://youtu.be/LuvrP1QKsdk>



# DISKUZE K SEMINÁRNÍ PRÁCI



SLEZSKÁ  
UNIVERZITA  
OBCHODNĚ PODNIKATELSKÁ  
FAKULTA V KARVINĚ

Prezentace seminárních prací a diskuze k nim bude vzhledem k současné situaci probíhat formou videokonference v **MS Teams**. **Studenti 3. ročníků**, kteří chtějí jít ke státnicím v 1. termínu budou prezentovat dne **22. 4.** **Ostatní studenti** budou mít prezentace **11. 5., 13. 5. a 20. 5.** dle harmonogramu, který je umístěný v IS ve složce semináře pod názvem „Seznam týmů“. Všechny týmy jsou povinné si vytvořit prezentaci v PowerPointu, ve které shrnou nejdůležitější body své SP.

1. Délka prezentace v MS Teams je stanovena na **5 minut s následnou 5 minutovou diskuzí**.
2. Ve své prezentaci představíte vždy čtyři nejdůležitější body práce dle následujícího schématu.



# DISKUZE K SEMINÁRNÍ PRÁCI



SLEZSKÁ  
UNIVERZITA  
OBCHODNĚ PODNIKATELSKÁ  
FAKULTA V KARVINĚ

Studenti ve své prezentaci představí svůj projekt maloobchodní jednotky, či jiné zvolené téma seminární práce následovně:

## **Projekt MOJ, či projekt fiktivní MOJ:**

1. Důvod zvolení dané MOJ + nabízený sortiment zboží
2. Představení exteriéru MOJ
3. Představení interiéru MOJ
4. Návrhy a doporučení

## **Projekt e-shopu:**

1. Důvod zvolení daného e-shopu + nabízený sortiment zboží
2. Cenové rozpětí, informace k platebním podmínkách a podmínkám dodání
3. Představení designu webové stránky
4. Návrhy a doporučení

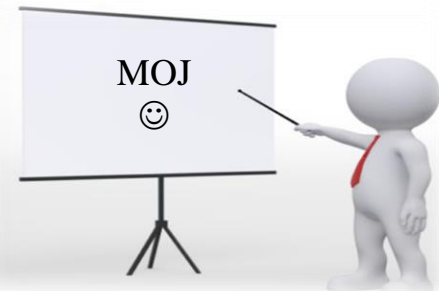

# DISKUZE K SEMINÁRNÍ PRÁCI



SLEZSKÁ  
UNIVERZITA  
OBCHODNĚ PODNIKATELSKÁ  
FAKULTA V KARVINĚ

## Téma maloobchodní firma XY a její postavení na trhu:

1. Důvod zvolení dané maloobchodní firmy
2. Představení obchodního sortimentu
3. Typy prodejen
4. Zajímavosti

## Téma velkoobchodní firma XY a její postavení na trhu:

1. Důvod zvolení dané velkoobchodní firmy
2. Představení obchodního sortimentu
3. Typy používaných skladů
4. Zajímavosti

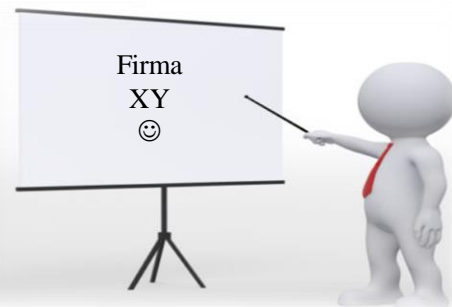

# CVIČENÍ: určování vhodnosti použití transnacionální teorie



SLEZSKÁ  
UNIVERZITA  
OBCHODNĚ PODNIKATELSKÁ  
FAKULTA V KARVINĚ

Proces vypracování zadání:

**Týmová práce:** 2-3 studenti

**Čas vypracování zadání:** cca 20 minut, po semináři ihned odevzdat do IS – odevzdávárna s názvem „Transakcionální teorie – cvičení ze semináře“

**Bodové ohodnocení:** 1 bod

**Zadání:**

- 1) Popsání transakcionální teorie, vysvětlení principů této teorie
- 2) Určení vhodnost použití prostředníka u těchto forem prodeje a typů prodejen:
  - E-shop prodávající oblečení značky Nike
  - Supermarket
  - Pultový prodej uzenin
  - Volný prodej elektroniky
- 3) Výpočet teoretických úspor transakčních nákladů na příkladech



**V posledních 5 minutách bude probíhat diskuze nad výsledky 😊**

# INFORMACE K PŘÍŠTÍMU SEMINÁŘI



SLEZSKÁ  
UNIVERZITA  
OBCHODNĚ PODNIKATELSKÁ  
FAKULTA V KARVINĚ

1. Zopakovat si teoretické znalosti probírané na přednášce. Konkrétně tyto:

- soustava osídlení,
- urbanizace a aglomerace,
- vývoj MOS dle Tietze,
- vývojové trendy v MOS.



Na příští seminář není žádný domácí úkol 😊



SLEZSKÁ  
UNIVERZITA  
OBCHODNĚ PODNIKATELSKÁ  
FAKULTA V KARVINĚ

---

# Děkuji za pozornost

